

Données techniques

Caractéristiques techniques	U.M.	LAM2 507 SUR TABLE	LAM2 510 SUR TABLE	LAM2 507	LAM2 510
Dimensions du tapis ExB <i>(mesurées à partir du centre du cylindre)</i>	mm	495x850	495x1000	495x850	495x1000
Dimensions de travail AxCx Dx F	mm	1700x671x180x970	2000x671x180x970	2215x1165x900x970	2515x1165x900x970
Dimensions au repos FxGxH	mm	970x1019x840	970x1135x983	970x1685x712	965x1723x1800
Dimensions de l'emballage	cm	115x80x145H		115X120X180H	115X120X195H
Poids net machine	kg	120	121	172	185
Poids machine + emballage	kg	148	149	222	235
Puissance électrique nominale	kW	0,55			
Tension d'alimentation	V	220 / 380 / 415 / 440 / 460 /480			
Fréquence	Hz	50 -60			
Phases électriques		1/3	1/3	1/3	1/3
Vitesse du tapis	cm/s	60 cm/s (standard) - 12-60 cm/s avec variateur de vitesse			

Caractéristiques techniques	U.M.	LAM2 512	LAM2 610 SUR TABLE	LAM2 610	LAM2 612
Dimensions du tapis ExB <i>(mesurées à partir du centre du cylindre)</i>	mm	495x1200	595x1000	595x1000	595x1200
Dimensions de travail AxCx Dx F	mm	2915x1165x900x970	2000x671x180x1070	2515x1165x900x1070	2915x1165x900x1070
Dimensions au repos FxGxH	mm	970x2016x940	1070x1135x983	1070x1826x810	1070x2016x2368
Dimensions de l'emballage	cm	115X120X180H	115X80X145H	115X120X195H	115X120X180H
Poids net machine	kg	190	126	205	206
Poids machine + emballage	kg	240	154	255	256
Puissance électrique nominale	kW	0,55	0,75		
Tension d'alimentation	V	220 / 380 / 415 / 440 / 460 /480			
Fréquence	Hz	50 -60			
Phases électriques		1/3	1/3	1/3	1/3
Vitesse du tapis	cm/s				

Caractéristiques techniques	U.M.	LAM2 614	LAM2 616	LAM 6510	LAM2 6514	LAM 6516
Dimensions du tapis ExB <i>(mesurées à partir du centre du cylindre)</i>	mm	595x1400	595x1600	645x1000	645x1400	645x1600
Dimensions de travail AxCx Dx F	mm	3315x1165x900x1070	3715x1165x900x1070	2515x1165xDx1108	3315x1165xDx1108	3715x1165xDx1108
Dimensions au repos FxGxH	mm	1070x2205x1070	1070x2390x1200	1108x1826x810	1108x2205x1070	1108x2390x1200
Dimensions de l'emballage	cm	115x120x180H		115x130x180H		
Poids net machine	kg	220	230	226	250	270
Poids machine + emballage	kg	270	280	276	300	320
Puissance électrique nominale	kW	0,75		1,5		
Tension d'alimentation	V	220 / 380 / 415 / 440 / 460 /480				
Fréquence	Hz	50 -60				
Phases électriques		1/3	1/3	1/3	1/3	1/3
Vitesse du tapis	cm/s	60 cm/s (standard) - 12-60 cm/s avec variateur de vitesse				

P.A.D.

Grâce à notre attention constante au client et aux besoins d'un marché en constante évolution, nous avons créé une nouvelle interface entre l'utilisateur et la machine: PAD.

Notre Process Assist Device vous permettra de travailler plus facilement et de manière ordonnée, en éliminant les recettes fixées au mur et les post-its de vos laboratoires. Avec PAD, en effet, vous pouvez enregistrer vos recettes jusqu'à un maximum de 30 et les rappeler chaque fois que vous avez besoin d'effectuer le traitement. Cet appareil, créé exclusivement par Tekno Stamap pour ses clients les plus exigeants, vous permettra de travailler avec vos laminoirs manuels, façonneuses et broyeuses avec une interaction homme-machine d'innovation et fonctionnelle pour vos laboratoires. L'écran PAD affichera des informations concernant le quota d'ouverture des cylindres, les spécifications de traitement de chaque programme enregistré, le nombre de processus requis pour terminer le cycle et bien plus encore. En fait, le PAD sera également utilisé pour garder votre machine Tekno Stamap sous contrôle, car il vous informera à temps de tous les temps de maintenance et de travail ordinaires, pour surveiller l'utilisation et améliorer l'assistance sur les besoins des nos clients.

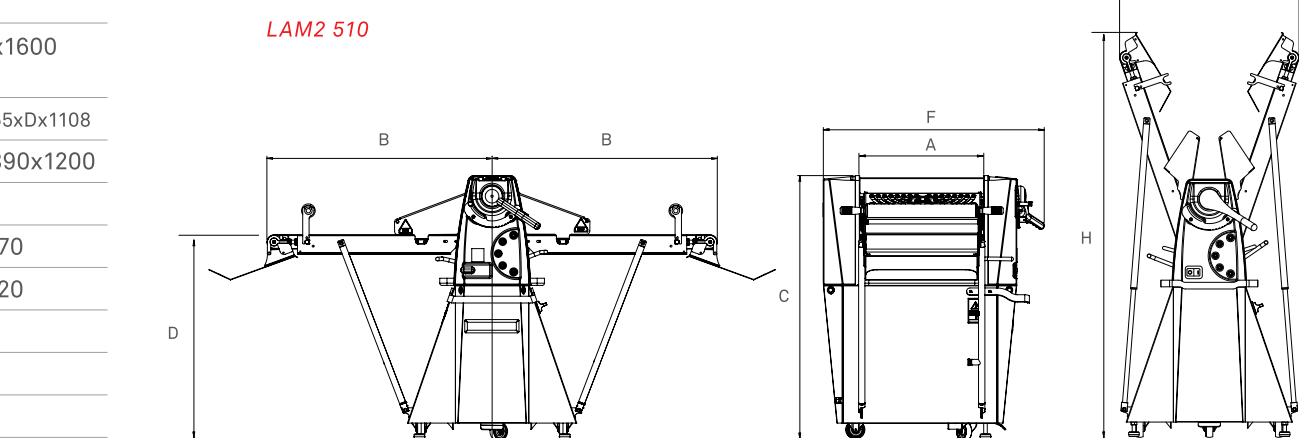
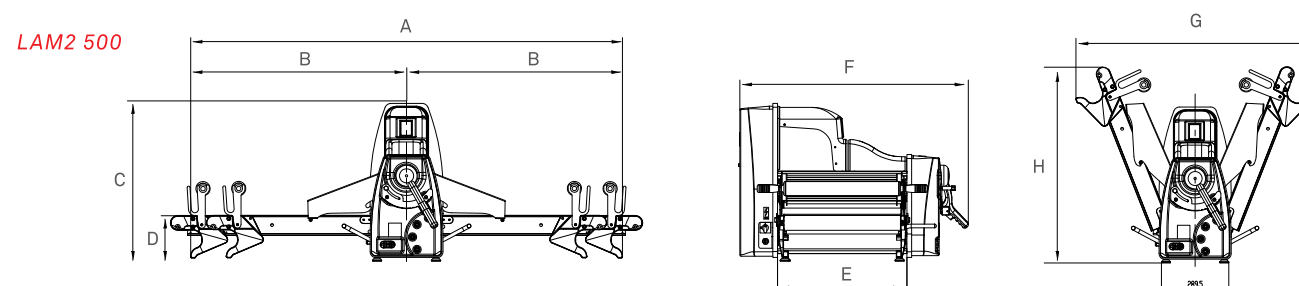

Tekno Stamap se réserve le droit de modifier les caractéristiques de ses machines à tout moment sans notification préalable

Lam 2

Laminoirs manuels

MADE IN ITALY

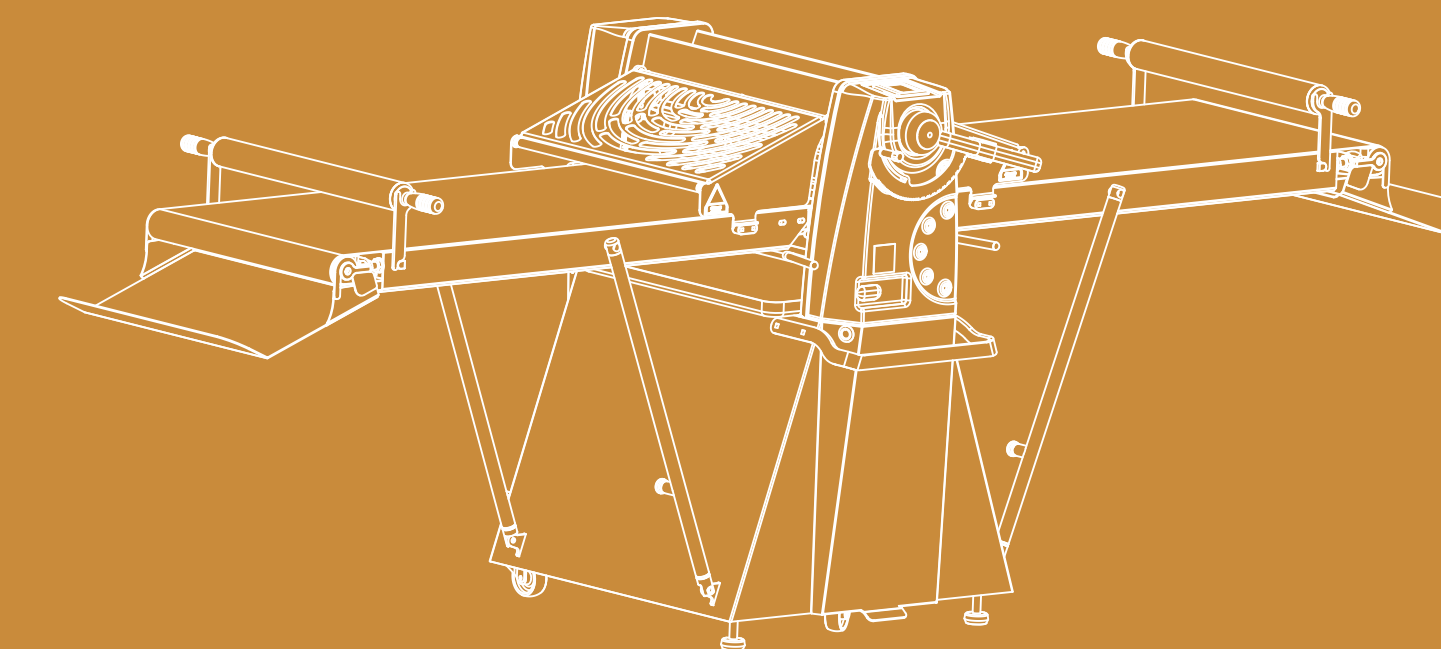

Tekno Stamap

Via Tretti Marotti, 8
36040 Grisignano di Zocco
Vicenza - Italy

T. +0039 0444 - 414735
F.: 0039 0444 414 719

www.teknostamap.com
info@teknostamap.com

1982
40
2022
ANNIVERSARY
Tekno Stamap
www.teknostamap.com

Technology boosting creativity

Lam 2

Laminoirs manuels

LAMINAGE PARFAIT

La gamme Lam2 offre le meilleur de la qualité Tekno Stamp pour les laminoirs manuels. La haute résistance du socle, la puissance du moteur, la ligne moderne et la qualité des matériaux totalement non toxiques positionnent notre gamme au sommet en termes de qualité, fiabilité et efficacité.

La large liste d'options vous permet également de personnaliser votre machine en fonction des besoins de chaque laboratoire, pour répondre aux processus requis dans les pâtisseries du monde entier. Avec le système innovant Tekno Stamp P.A.D.

nos laminoirs deviennent également extrêmement simples, il suffit de suivre les instructions sur l'afficheur pour obtenir le même résultat à chaque cycle de travail sans erreur.

Nos laminoirs manuels Lam2, sur demande, peuvent être entièrement construites en acier inoxydable.

Lam2 500-600

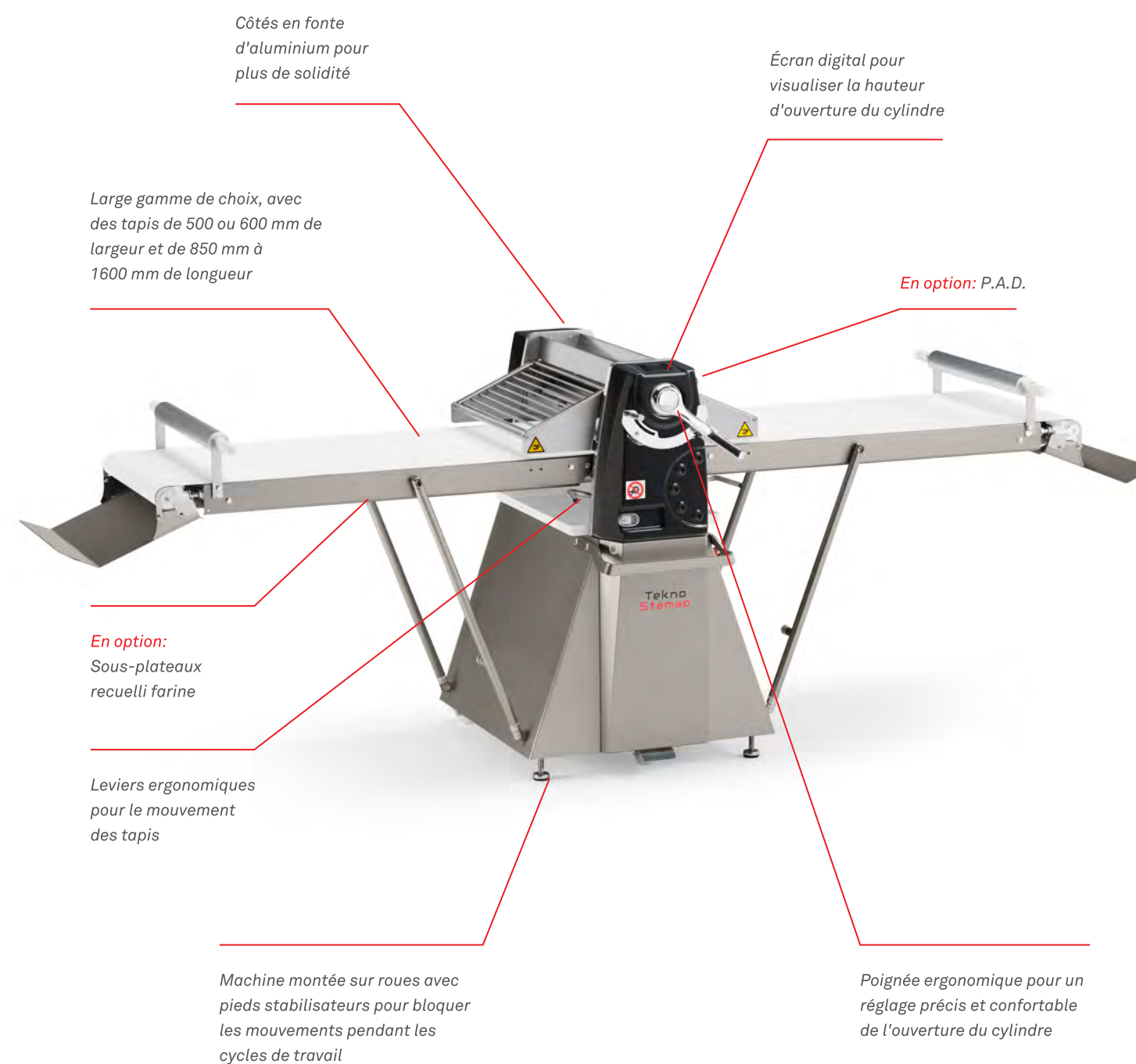

Lam 650

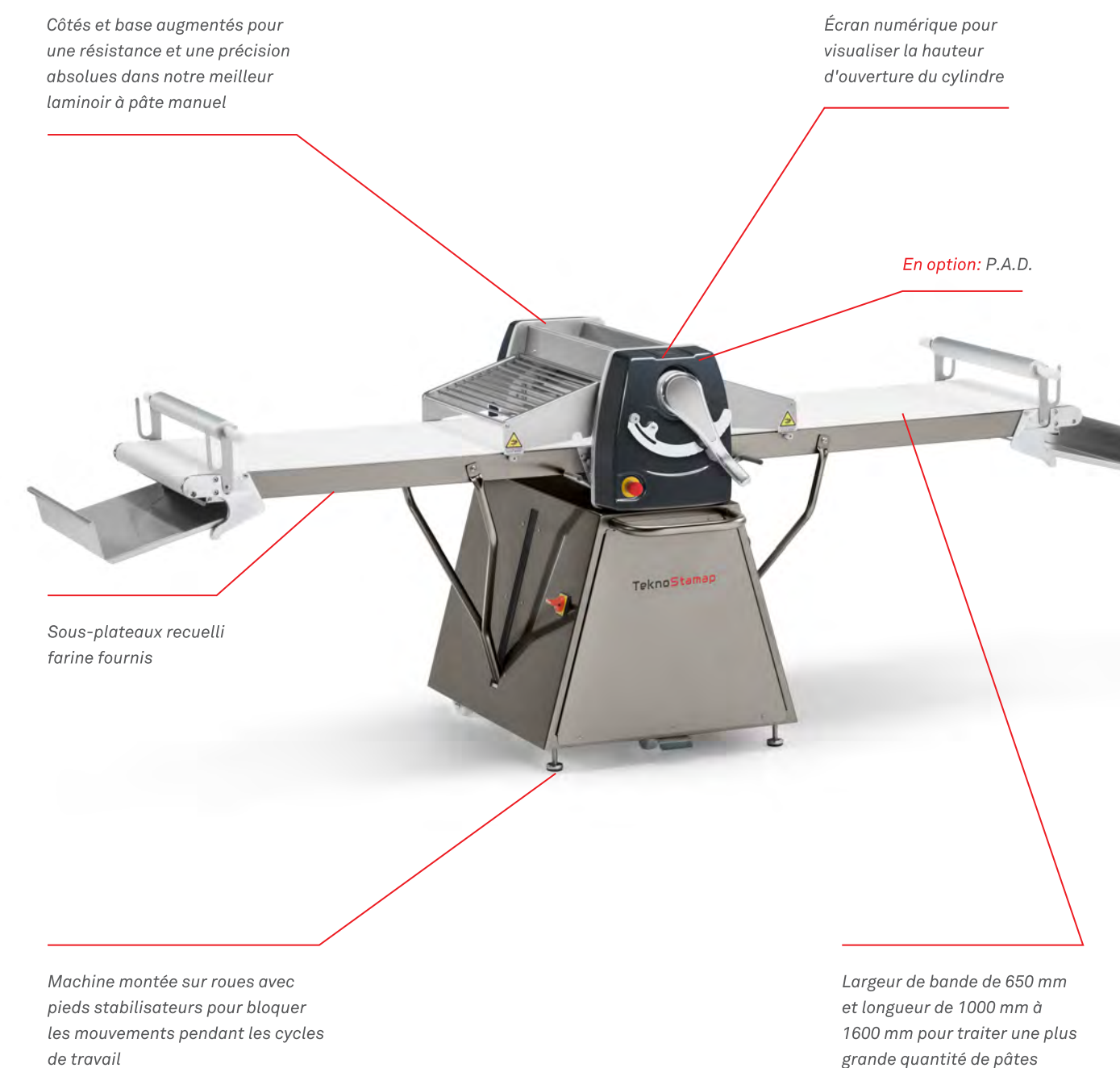

Idéal pour feuilletter même des épaisseurs de pâtes fines



MODÈLE SUR TABLE

Le Lam2 500-600 peut également être commandé dans un modèle sur table avec une longueur de tapis de 850 mm ou 1000 mm, pour maintenir une efficacité maximale en limitant les dimensions globales



TABLES PLIANTS

Tous les modèles de la gamme ont la possibilité d'être pliés en fin de cycle de travail pour réduire les dimensions hors tout de la machine au repos



DISPOSITIF DE COUPE

En option: Le dispositif de coupe combiné au variateur de vitesse du système à vitesse variable est optionnel pour tous les modèles à partir de 1400 mm

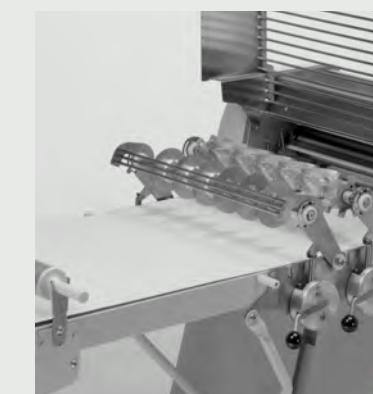

SYSTÈME À ENERGY SAVING

En option: système à vitesse variable avec «Energy saving system»



COMMANDES DOUBLES

En option: Disponible pour tous les modèles sur socle commande tapis à pédale

